



L-Serie | Typ NRL

Speziell für mittelgroße landwirtschaftliche Betriebe hat NEUERO die L-Serie entwickelt. Für höhere Leistungsanforderungen steht die HD-Serie zur Verfügung.

Der Annahme-Trogkettenförderer wird in den Annahmesystemen eingesetzt und zeichnet sich durch eine produktschonende Handhabung des Fördergutes aus. Der komplett verzinkt ausgeführte NEUERO Annahme-Trogkettenförderer ist eine leichtgängige Maschine mit geringem Energiebedarf, der sich sehr wirtschaftlich einsetzen lässt.

Vorteile:

- verschleißarm durch Qualitätsrollenkette und Kunststoffmitnehmer
- serienmäßiger Getriebemotorantrieb
- maximale Hygiene durch einfache Reinigungsmöglichkeiten
- Spannvorrichtung an der Antriebsstation
- einsetzbar für alle Getreidearten, Trocken- u. Feuchtmals und andere rieselfähige mehligte Schüttgüter
- geräuscharmer Betrieb
- schonender Materialtransport
- wartungsarm durch lebensdauergeschmierte Lager
- einfache und schnelle Montage
- hohe Energieeffizienz
- schwingungsarm

		L	L	L
		NRL 25	NRL 40	NRL 60
Kettenförderer				
Förderleistung	t/h	25	40	60
Anzahl Mitnehmer je Kettenmeter	Stk.	4	4	4
Geschwindigkeit	m/sec	0,55	0,54	0,51
Antrieb	kW	1,1-3,0	1,1-4,0	2,2-5,5
Antrieb-Typ		Schneckengetriebemotor	Schneckengetriebemotor	Schneckengetriebemotor
Schachtquerschnitt b x h	mm	150 x 230	260 x 290	260 x 350
Durchmesser Auslauf	mm	150	200	200
Max Annahmelänge	m	11,5	11,5	11,5
Max. Steigung	°	5	5	5

Serie

- Qualitätsrollenkette
- Kunststoffmitnehmer
- geschraubte Förderschächte
- Trogdeckel als Dachprofil ausgeführt
- Umlenkstation sowie Antriebs- und Spannstation mit Getriebemotor
- Sicherheitsabschaltklappe (Schanzklappe), optional mit Mikroschalter
- Einlauf und Endauslauf
- Getriebemotor, Motorkonsole

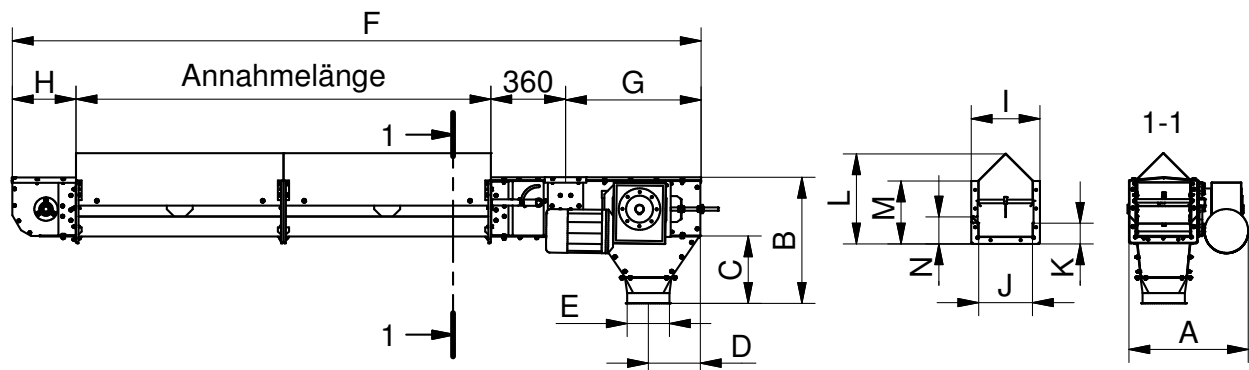

	A	B	C	D	E	F	G	H	I	J	K	L	M
NRL 25	440	509	280	212	Ø150	974 + Verlängerung	654	67	320	215	230	400	150
NRL 40	585	609	325	252	Ø200	964 + Verlängerung	654	67	310	324	290	420	260
NRL 60	585	621	350	252	Ø200	1.017 + Verlängerung	654	67	363	324	350	445	260

Alle Maße in mm



Typ Nennlänge m	Annahme länge m	NRL 25		NRL 40		NRL 60	
		Motor [kW]	Art.-Nr.	Motor [kW]	Art.-Nr.	Motor [kW]	Art.-Nr.
4	2,5	1,5	5400010	1,5	5400110	3,0	5400210
5	3,5	1,5	5400020	1,5	5400120	3,0	5400220
6	4,5	1,5	5400030	1,5	5400130	3,0	5400230
7	5,5	2,2	5400040	2,2	5400140	3,0	5400240
8	6,5	2,2	5400050	2,2	5400150	4,0	5400250
9	7,5	2,2	5400060	3,0	5400160	4,0	5400260
10	8,5	2,2	5400070	3,0	5400170	4,0	5400270
11	9,5	2,2	5400080	3,0	5400180	4,0	5400280
12	10,5	2,2	5400090	4,0	5400190	5,5	5400290
13	11,5	3,0	5400100	4,0	5400200	5,5	5400300

Zubehör	NRL 25	NRL 40	NRL 60
	Art.-Nr.	Art.-Nr.	Art.-Nr.
Verlängerung TKF - 0,25 m mit Kette	5450095	5450195	5450295
Verlängerung TKF - 0,50 m mit Kette	5450090	5450190	5450290
Verlängerung TKF - 1,00 m mit Kette	5450085	5450185	5450285
Verlängerung TKF - 0,36 m mit Kette und Fördermengenbegrenzer	5450075	5450175	5450275
Verlängerung TKF - 0,50 m mit Kette für Wanddurchbrüche	5450025	5450225	5450325
Drehzahlwächter 24 VDC 3-3000 UPM für ATEX Zone 22.	0083650	0083650	0083650
Schutzhaube und Geber	5451001	5451011	5451111
Überlaufschuttschalter	5450105	5450105	5450105