



L-Serie | Verladeschnecken Typ Gigant

Die NEUERO Verladeschnecke der L-Serie zeichnet sich durch eine erstklassige Qualität und Verarbeitung aus. Sie eignet sich für die Befüllung und Entleerung sowie Verladung von landwirtschaftlichen Schüttgütern wie Getreide.

Vorteile:

- platzsparende Unterbringung durch einklappbare Schnecke
- großvolumige Reifen für leichtes Rangieren und Transport
- stabile Handwinde zur einfachen und schnellen Höhenverstellung
- großer Einlaufrichter mit Mengenregulierung
- optional: leistungsstarker Motor für Einsatz mit Propionsäure

| | | L |
|--|---------|-------------------|
| Typ | | Gigant 200 |
| Förderleistung (abhängig vom Material) | t/h | * |
| Beschreibung | Einheit | Verladeschnecke |
| Schneckendrehzahl | U/min | 360 |
| Antrieb | kW | 5,5 - 11 |
| Antrieb-Typ | | Keilriemenantrieb |
| Rohrquerschnitt/Durchmesser | mm | 200 |
| Verbindungsart | | Flansch |
| Durchmesser Auslauf | mm | 200 |
| Max Gesamtlänge | m | 12 |
| max. Steigung | ° | 45 |

Serie:

- Rohrschnecke, abklappbar
- Trichter 1x1m oder 2x1m mit Schieber
- E-Motor N=1440 min -1 (400V 50 Hz)
- Keilriemenantrieb + Schutzvorrichtung montiert
- luftbereiftes Fahrgestell vormontiert (ohne StVo Zulassung)
- Annahmeelement + Fahrwerk montiert

Technische Daten

- Schneckenrohr Ø200
- Auslauf Ø200 Sp.Verb.
- Förderleistung Gigant 200 ca. 40 – 50 t/h
(Schüttgewicht = 750 kg/m³ + ca. 14% Kornfeuchte)



| Typ | Länge | Motor kW | Trichter | Art.-Nr. |
|--------|--------|----------|----------|----------|
| S 200 | 10,0 m | 5,5 | 2x1 m | 4628050 |
| S 200 | 10,0 m | 5,5 | 1x1 m | 4628060 |
| S 200* | 10,0 m | 7,5 | 2x1m | 4628055 |
| S 200* | 10,0 m | 7,5 | 1x1m | 4628065 |
| S 200 | 12,0 m | 7,5 | 2x1 m | 4628070 |
| S 200 | 12,0 m | 7,5 | 1x1 m | 4628080 |
| S 200* | 12,0 m | 11,0 | 2x1 m | 4628090 |
| S 200* | 12,0 m | 11,0 | 1x1 m | 4628095 |

Zubehör

| | |
|---|---------|
| Stützrad rechts und links für Gigant, S 200 | 4629054 |
| Abstützung für Gigant zur Flachlagerbeschickung bestehend aus 2 Stützen | 4629030 |
| Schalter inkl. Anbau am Gerät Gigant 5,5 kW | 5110941 |
| Schalter inkl. Anbau am Gerät Gigant 7,5 - 11,0 kW | 5110942 |

* empfehlenswert beim Einsatz mit Propionsäure

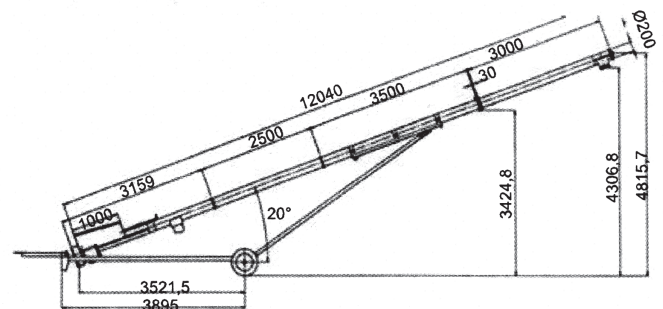

Alle Maße in mm